

NTEC

新商品

super
EQOS

スーパーエクオス

EQi(H)-6001CNM

貫流ボイラ 換算蒸発量:6,000kg/h

通常時

ガス焚
(13A)

油焚
(A 重油)

震災時
緊急時

最高使用圧力

0.98 MPa

1.57 MPa

1.96 MPa

切替可能!

大型貫流ボイラの
燃料切替専焼仕様
をラインナップ



株式会社 日本サーモエナー

震災時、緊急時にインフラ(主燃料)の供給が停止しても 使用燃料を(ガス→油)切替えて運転可能

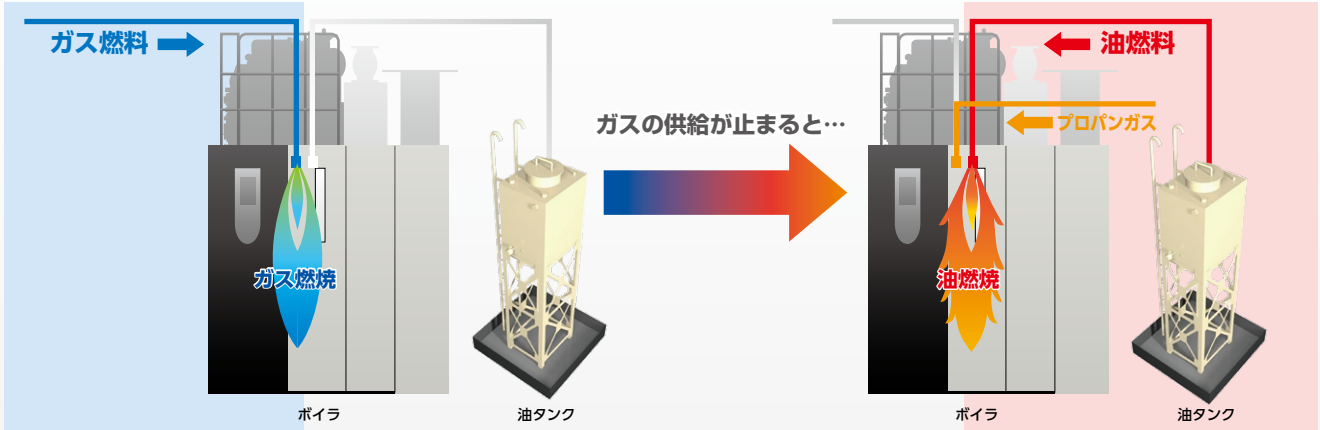

※プロパンガスは、着火時のみ使用

蒸気の供給が常に必要な施設に最適 大規模公共施設、BCP対策産業用工場、大型病院施設など

外形寸法図

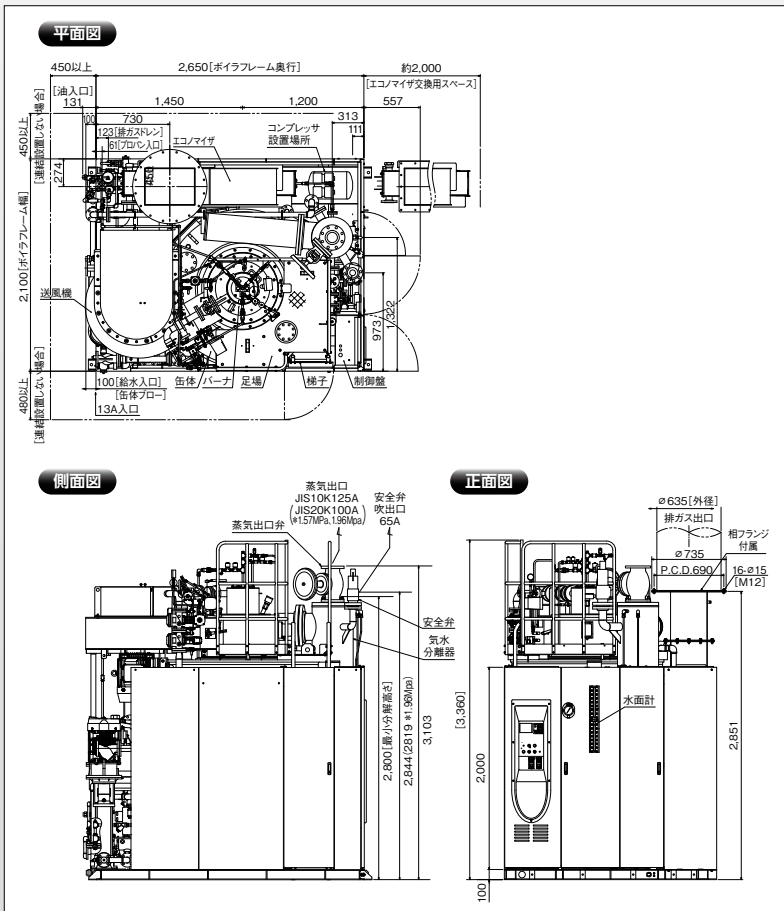

仕様表

要目	型式 ^{#1}	EQi-6001CNM		EQiH-6001CNM	
		1.57MPa仕様	1.96MPa仕様	1.57MPa仕様	1.96MPa仕様
ボイラー及び压力容器安全規則		取扱技能講習修了者			
取扱者資格		取扱技能講習修了者			
換算蒸発量	kg/h	6,000			
実際蒸発量	kg/h	5,030	4,974	4,960	
熱出力	kW	3,761			
伝熱面積	m ²	25.3			
最高使用圧力	MPa	0.98	1.57	1.96	
ボイラー効率	%	96.5		96.0	
保有水量	L	670		650	
最大燃焼量(入力)	kW	3,897		3,917	
メインバーナ使用燃料	-	13A、A重油			
パイロットバーナ使用燃料	-	13A、プロパン			
メインバーナ燃料消費量	13A m ³ (N)/h	345.6	347.5		
	A重油 kg/h	328.6	330.4		
	L/h	382.5	384.4		
供給ガス圧力	MPa	0.1~0.3			
電源		三相200V 50/60Hz			
設備電力		29.2	31.2	34.7	
給水ポンプ電動機	kW	5.5	7.5	11.0	
送風機電動機		22.0			
噴燃ポンプ電動機		1.5			
制御盤		0.2			
13A入口		50			
A重油入口		20			
プロパン入口		10			
給水入口		50			
蒸気出口	A	125	100		
缶体ブロー出口		25			
連続ブロー出口		20			
安全弁吹出し出口		65(100)		50(80)	
エコマイザ排水口		40			
排ガス出口	φmm	635(外径)			
製品質量	kg	7,650	7,720	7,920	

(注)1. 性能等の表示は、(一社)日本産業機械工業会の「貫流ボイラ性能表示ガイドライン」によります。
 2. 実際蒸発量は、以下の条件における飽和蒸気値です。
 0.98MPa仕様 給水温度 15℃、蒸気圧力 0.49MPa
 1.57MPa仕様 給水温度 15℃、蒸気圧力 1.18MPa
 1.96MPa仕様 給水温度 15℃、蒸気圧力 1.57MPa
 3. ボイラー効率は、JIS B 8222-1993の熱損失法により算出しています。但し、以下の条件とします。
 0.98MPa仕様 蒸気圧力 0.49MPa、給水温度 15℃、給気温度 35℃
 1.57MPa仕様 蒸気圧力 1.18MPa、給水温度 15℃、給気温度 35℃
 1.96MPa仕様 蒸気圧力 1.57MPa、給水温度 15℃、給気温度 35℃
 4. 誤差として、以下の許容値を持つものとします。
 ・ボイラー効率の誤差: ±1% 最大燃焼量(入力)の誤差: ±3.5%
 5. 燃料消費量は、燃料の低発熱量を下記として算出しています。
 13A: 40.8 MJ/m³(N) A重油: 42.7 MJ/kg (36.7 MJ/L) 密度 0.86g/cm³
 6. ガス配管は、ボイラー停止・運転、その他ガス設備運転時でも、供給ガス圧力が確保できるように施工してください。
 7. 燃料のA重油はJIS 1種1号重油(硫黄分0.5質量%以下)で、動粘度3.75mm²/s (at 50℃)以下を使用してください。
 8. ボイラ本体にはエコマイザが付属しています。給水温度は50℃以上にしてください。
 なお、この場合、実際蒸発量として燃料消費量を低減します。
 9. 電源引込電線太さは、内線規程によるCVケーブル配線を使用した場合を示します。
 10. 安全弁吹出し口の()内は、屋外吹出し用の排気口径を示します。

株式会社 日本サーモエナー

本社/〒108-0071 東京都港区白金台3-2-10(白金台ビル)
TEL.(03)6408-8251 FAX.(03)6408-8278

<https://www.n-thermo.co.jp>

- | | | | |
|---|--|--|---|
| 北海道支社 札幌支店
☎(011)789-5281
旭川営業所
☎(0166)21-5770
釧路営業所
☎(0154)31-9211
函館営業所
☎(0138)87-5001
東北支社 仙台支店
☎(022)244-5181
山形営業所
☎(023)629-7378 | 郡山営業所
☎(024)990-1852
盛岡支店
☎(019)635-3366
秋田営業所
☎(018)887-5630
南関東支社 東京支店
☎(03)6408-8260
立川営業所
☎(042)535-8701
山梨営業所
☎(055)242-2570 | 横浜支店
☎(045)948-3911
厚木営業所
☎(046)221-1911
千葉支店
☎(043)235-0071
水戸営業所
☎(029)244-5720
つくば営業所
☎(029)833-6155
北関東支社 埼玉支店
☎(048)660-2331 | 宇都宮営業所
☎(028)613-0331
高崎支店
☎(027)350-7230
松本営業所
☎(0263)48-3815
長野営業所
☎(026)286-0341
新潟支店
☎(025)283-0171
長岡営業所
☎(0258)20-5202 |
|---|--|--|---|

- | | | |
|---|--|---|
| 中部支社 名古屋支店
☎(052)509-5211
三重営業所
☎(059)213-5980
北陸支店
☎(076)223-4001
富山営業所
☎(076)421-1131
静岡支店
☎(054)245-0253
浜松営業所
☎(053)464-0253 | 関西支社 大阪支店
☎(06)6488-2233
高松営業所
☎(087)864-5755
神戸支店
☎(078)579-6150
姫路営業所
☎(079)281-6227
南大阪支店
☎(072)226-5165
京都支店
☎(075)935-2541 | 中国支社 中国支店
☎(082)503-1606
岡山営業所
☎(086)800-7700
山陰営業所
☎(0859)34-6577
山口営業所
☎(083)972-2666
九州支社 九州支店
☎(092)711-1511
北九州営業所
☎(093)963-5550 |
|---|--|---|

- | | |
|--|--|
| 大分営業所
☎(097)554-2322
熊本営業所
☎(096)328-9811
鹿児島営業所
☎(099)255-3801 | 京都工場
☎(075)935-2500
関東工場
☎(029)833-6110 |
|--|--|

お問い合わせは
コールセンターまで 24時間受付
0120-088-874